

**ALCANCE:**

Este documento describe la Caja con Tapa de Polietileno extruido y prensado, 100% reciclado, para medidor de agua, marca **BioDrein** para su uso en redes de agua potable.

**ESPECIFICACIONES TECNICAS:**

- RESISTENCIA MAXIMA A LA CARGA: 4,000 kg.
- PESO DEL CONJUNTO: 4-5 kg.\*\*
- DURABILIDAD Y ALTO RENDIMIENTO.
- TEXTURA ANTIDERRAPANTE.
- MEJOR RELACION COSTO BENEFICIO.
- ALTA RESISTENCIA A LA COMPRESION Y AL DESGASTE.
- NO PRESENTA DETERIORO POR RAYOS U.V.
- FLEXION: AL 75% CON TODA LA CARGA.
- RECUPERACION: AL 100 %
- RESISTENCIA A LOS ACIDOS CORROSIVOS: 100 %
- CONTRACCION: 1.5 %-3 %
- DILATACION: 3.1 %

Todos Nuestros productos están diseñados y fabricados tomando en cuenta las siguientes normas:

- **ASTM D 4577-05:**  
Resistencia a la Carga.
- **ASTM D 256-06:**  
Resistencia al Impacto.
- **ASTM D 790-03:**  
Resistencia a la Flexión.
- **NMX-E-213-CNCP-2004:**  
Temperatura de Ablandamiento.
- **NMX-H-004:**  
Acero Galvanizado para los componentes Metálicos.

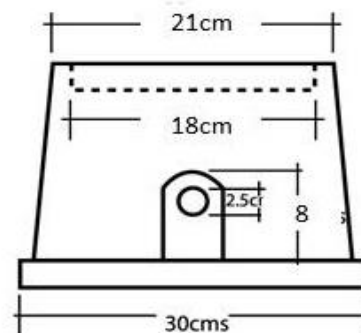
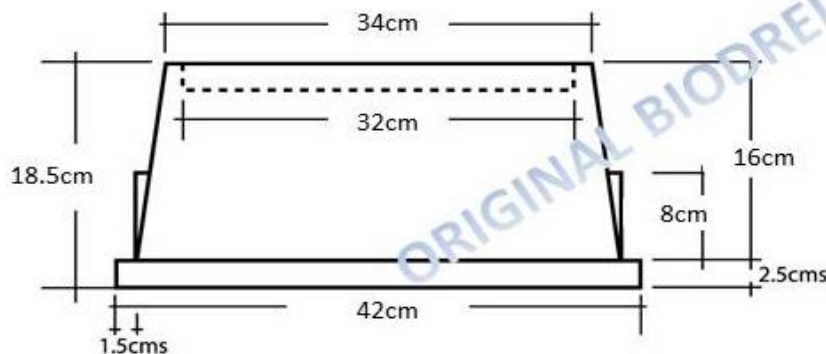

\*\*El peso y medidas pueden variar hasta un 3% (+ / -) debido al material 100% reciclado.